

Carrello di mantenimento - GBA100H

Carrello di mantenimento ad anta singola con ruote girevoli di diametro 150mm.

CARATTERISTICHE:

- Costruzione interamente in acciaio inox AISI 304 18/10 per un *utilizzo duraturo*;
- Temperatura di esercizio da 50°C a 90°C con termometro digitale;
- Spessore di isolamento di 40mm;
- Compatibilità con il sistema HACCP;
- Griglie antiribaltamento;
- Bacinella di acqua interna per la produzione di vapore;
- Quattro maniglie laterali per un facile spostamento;
- Paracolpi perimetrale in plastica antiurto.

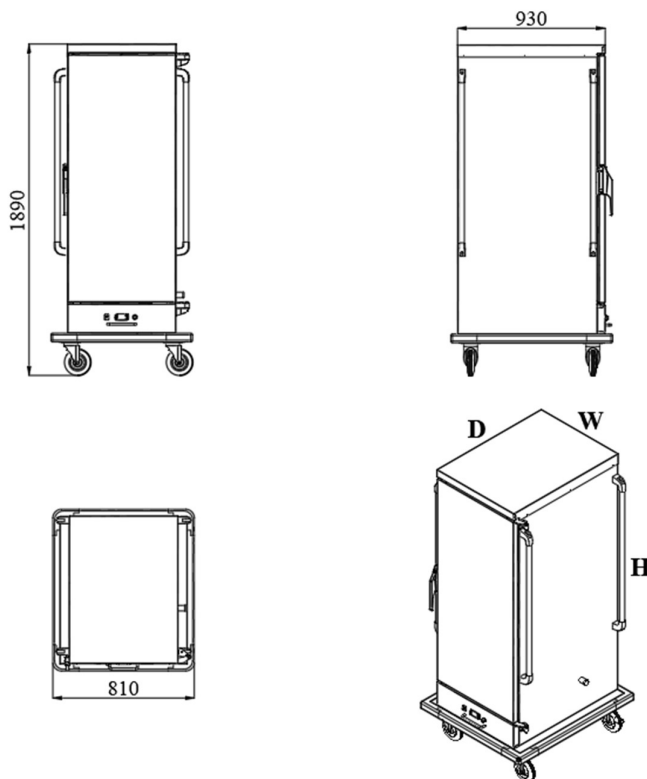

	Modello
	GBA100H
Potenza [kW]	2
Alimentazione elettrica	230/50/1
Peso [kg]	182
Altezza [mm]	1890
Larghezza [mm]	810
Profondità [mm]	930
Volume/imballo [m ³]	1.7