

### Brasiera – G7TD200E

#### CARATTERISTICHE:

- Coperchio vasca, piano di lavoro e cruscotto in acciaio inox AISI 304 18/10 a dare **durabilità**;
- Coperchio con cerniera autobilanciata;
- Vasca in acciaio inox AISI 310 H 200
- Camino in ghisa vetrificata, antigraffio e anticorrosione;
- Piedi regolabili in acciaio inox AISI 304 18/10;
- Temperatura regolabile da 100°C a 300°C;
- Ribaltamento manuale;
- Erogatore acqua con caricamento esterno, rubinetto di carico frontale;
- Resistenze in acciaio inox corazzate sul fondo esterno della vasca;
- Spie di segnalazione On-Off e di raggiungimento temperatura.

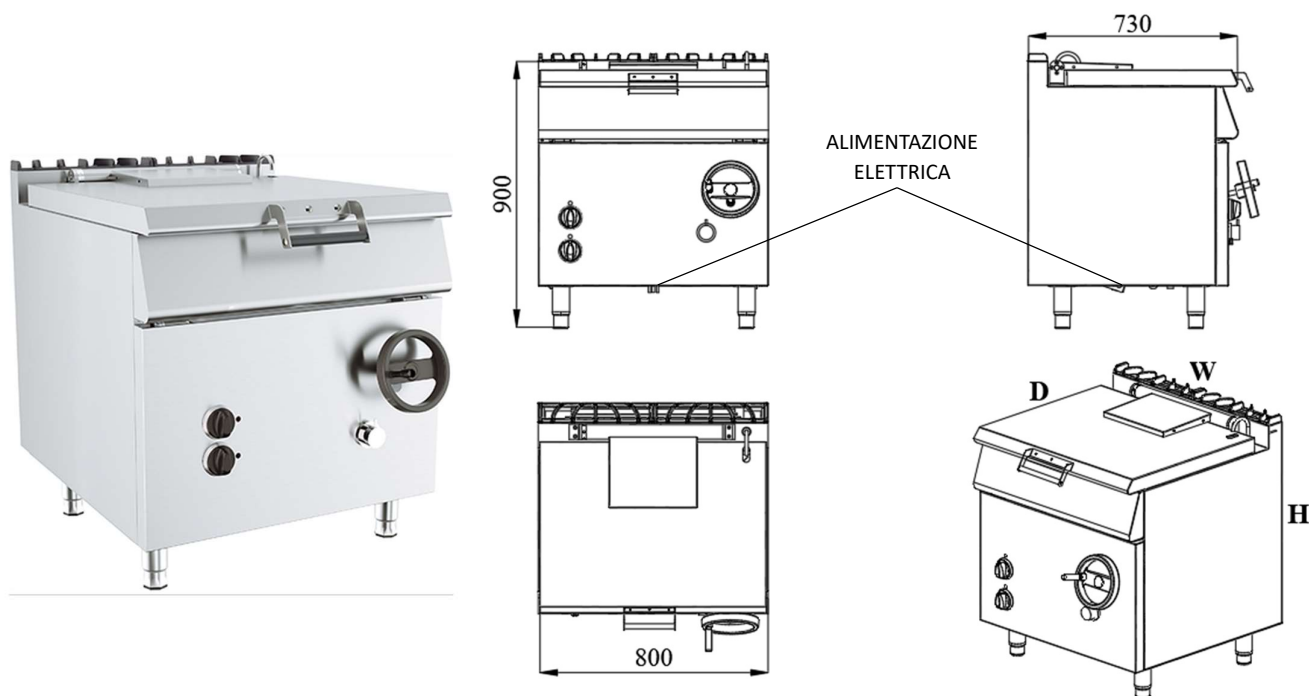

	Modello
	G7TD200E
Potenza totale [kW]	9
Alimentazione elettrica	400V 3N PE
Peso [kg]	130
Capacità [L]	60
Altezza [mm]	900
Larghezza [mm]	800
Profondità [mm]	730
Volume/imballo [m <sup>3</sup> ]	0.95